

Technical Bulletin

Chrysler / Ford / Honda / Hyundai / Kia / Lexus / Mazda / Mitsubishi / Nissan / Renault / Suzuki / Toyota
Upute za alat za samopodesivu spojku

Primjenjive reference: ADG05507, ADA103017, ADM530118C, ADH230104C, ADG030195C, ADG030197, ADG030168C, ADG030181, ADG030194, ADM530104, ADM530118C, ADC430132, ADC430133, ADN130244, ADN130237, ADK83050C, ADK83052C, ADK83056C, ADT330234, ADT330234C, ADT330283, ADT330290, ADT330291, ADT330292

Primjene: Razne

Datum izdavanja: 02/2013

- A. Alat za stezanje
- B. Kompresioni klin
- C. Vijci bez glave s navojem
- D. Izrečkane matice
- E. Ručka (2 komada)
- F. Komplet za poravnanje spojke (BMW)
 1. 15mm x 34mm
 2. 15mm x 28mm
 3. 15mm x 23mm
- G. Alati / Osovine za poravnanje spojke
 1. Plava: promjera 19,75 mm
 2. Crvena: promjera 20,75 mm
 3. Crna Stupnjevita: 19 mm / 15 mm / 14mm
- H. Alat za resetiranje spojke



Blue Print alat za samopodesivu spojku(SAC) predstavlja ključan komad opreme za osiguravanje pravilne ugradnje samopodešavajućeg tipa spojke. Djelovanje kontra sila na samopodesivu spojku tijekom ugradnje može dovesti do slučajnog rotiranja prstena za podešavanje, što dovodi do nepravilnog podešavanja spojke.



Samopodesive spojke može se identificirati pomoću samopodešavajućeg mehanizma koji se vidi na poklopcu spojke (vidi sliku 1).

Posebno je važno koristiti ovaj alat kada ponovno koristiti / ponovo ugrađujete samopodesivu spojku, kako biste održali ili namjestili pravilno postavljanje spojke.

Alat je potrebno montirati prije upotrebe.

- Montirajte kompresijski klin (B) u alat za stezanje (A) kako biste dobili kompresijski alat.
- Pričvrstite dršku (E) kompresijskog alata na kraj kompresijskom klinu.

Važno: Kada prvi put koristite ovaj alat potrebno je da skinete osigurač i podlošku sa kompresijskog klina prije nego što ćete ga moći uviti u alat za stezanje. Ove možete ponovno staviti ukoliko želite - njihova namjena je spriječiti da se kompresijski klin greškom odavije iz alata za stezanje.



Ugradnja nove samopodešavajuće spojke:

Izvadite mjenjač. Odvijte stari poklopac spojke i bacite stari poklopac i disk. Provjerite je li zamašnjak u dobrom stanju. Ako se radi o tipu s dvostrukom masom preporučujemo da provjerite da li mu je hod unutar proizvođačeve specifikacije.

- Odaberite odgovarajuću osovinu za poravnanje ploče spojke iz kompleta Blue Print za samopodesive spojku i centrirajte novi disk spojke na zamašnjak.
- Dok držite disk spojke u poravnanju, namjestite novi poklopac na zamašnjak koristeći tri vijka bez glave s odgovarajućim navojem (C), koristeći pritom izmjenične otvore za vijke (odvojene 120°).

Sl. 2



Sl. 3

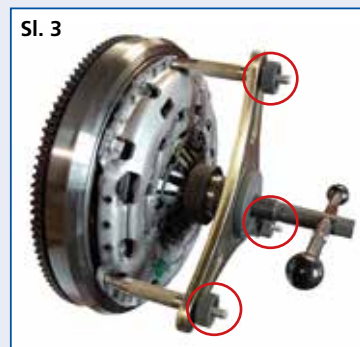

Zategnite ove vijke koliko možete ručno - toliko čvrsto da drže središnju ploču na mjestu.

Isto tako stavite tri originalna vijka za pričvršćivanje poklopca spojke u tri preostala otvora za vijke - pričvrstite ih ručno i ostavite tako. (vidjeti sliku 2)

- Stavite montirani kompresijski alat na tri vijka bez glave s navojem i pričvrstite ih koristeći tri izrečkane matice (D). (Vidjeti sliku 3)

- Okrećite dršku kompresijskom alata u smjeru kazaljke na satu na dijafragmu poklopca kvačila i stisnite prste opruge dok kućište poklopca kvačila ne ostvari kontakt sa zamašnjakom. (Vidjeti sliku 4).

Sl. 4



prije - razmak



poslije - nema razmaka



- Sada zategnite tri vijka za fiksiranje poklopca kvačila sukladno proizvođačevom preporukom za okretni moment. (Vidjeti sliku 5)

- Okrećite dršku kompresijskom alata u smjeru suprotnom od kazaljki na satu kako biste otpustili pritisak sa dijafragme poklopca spojke, zatim skinite izrečkane matice, kompresijski alat i vijke bez glave s navojem.

- Stavite preostala tri vijka za fiksiranje poklopca spojke i zategnite ih sukladno proizvođačevom preporukom za okretni moment

- Maknite osovinu za poravnanje ploče spojke.

Sl. 5

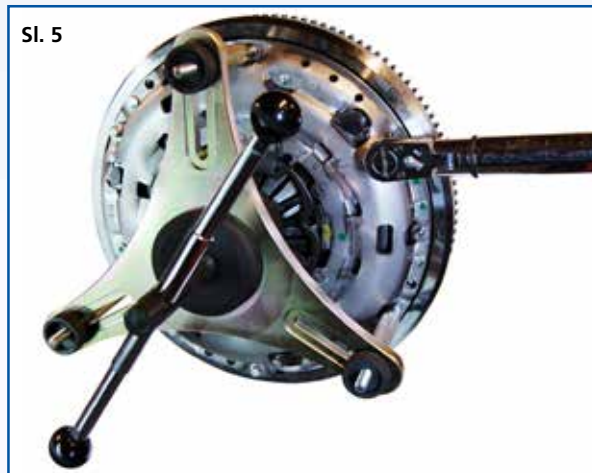

Skidanje i ponovna ugradnja istog samopodešavajućeg spojke:

- Skinite tri naizmjenično postavljena vijka za fiksiranje pokloplca spojke (odvojena 120°).
- Stavite tri vijka bez glave (C) s odgovarajućim navojem u ove otvore za vijke. Zategnite vijke koliko možete ručno.
- Odaberite odgovarajuću osovinu za poravnanje ploče spojke iz kompleta Blue Print za samopodesive spojke i ubacite je u ploču spojke.
- Stavite montirani kompresijski alat na tri vijka bez glave s navojem i učvrstite ih korištenjem tri izreckane matice (D).
- Okrećite dršku kompresijskom alata u smjeru kazaljke na satu na dijafragmi pokloplca kvačila i stisnite prste opruge dok poklopac spojke ne otpusti tenziju na disk i on ne bude mogao da se okreće. Ovo će sada osigurati da prsten za podešavanje pokloplca kvačila bude u pravilnom položaju za ponovnu ugradnju.
- Izvadite preostala tri vijka pokloplca spojke.
- Okrećite dršku kompresijskom alata u smjeru suprotnom od kazaljki na satu kako biste otpustili pritisak sa dijafragme pokloplca spojke, zatim izvadite izreckane matice, kompresijski alat i vijke bez glave s navojem.
- Izvadite sklop spojke i osovinu, pazeći da vam ne ispadne ili da ne udarite poklopac, jer bi to moglo utjecati na podešavanje.
- Ukoliko je ugrađen zamašnjak s dvostrukom masom, preporučujemo da provjerite da li mu je hod unutar proizvođačeve specifikacije.

VAŽNO: Kada ponovno koristite samopodesivu spojku, moguće je da će biti potrebno resetirati postavljanje.

- Ovo treba uraditi kada je staro kvačilo na svom mjestu, sa postavljenim kompresijskim alatom i dijafragmom pod tenzijom kao što se vidi na slici 4.
- Korištenjem alata za resetiranje spojke (H) ugurajte prsten za podešavanje u smjeru suprotnom od kazaljki na satu dok se druga linija na prstenu ne bude jedva vidjela.
- Sa prstenom za postavljanje na odgovarajućem mjestu i postavljenim alatom, skinite alat i spojka.

VAŽNO:

Ovaj bilten služi samo kao vodič.

Pogledajte uvijek odgovarajuće upute proizvođača vozila ili upute pouzdanog priručnika za radionice kako biste se upoznali s pravilnom procedurom i tehničkim podacima za korištenje alata za samopodesive spojke.

