

febi 22044, 39076



Aplicações:
Vários veículos do grupo Volkswagen



PT

Rótula de Direção com Contraporca

Problema

Podem ser ouvidos ruídos na área da suspensão dianteira durante a condução.

Causa

O design original da rótula é altamente suscetível ao desgaste. Isto deve-se à economia de material, dimensões e ao desgaste acelerado quando o veículo é utilizado em estradas e condições meteorológicas adversas.



Para mais informação, visite: partsfinder.bilsteingroup.com

febi 22044, 39076



Aplicações:
Vários veículos do grupo Volkswagen

PT

Solução

A febi recomenda a utilização da rótula 22044, que apresenta os seguintes melhoramentos:

- Maior diâmetro para suportar cargas mais elevadas
- Estrutura mais forte
- O anel de vedação é substituído por uma flange para proteger o fole de borracha.

Com o novo design, a borracha permanece no interior da estrutura para garantir uma experiência de condução confortável e evitar que as elevadas vibrações sejam transferidas para outras peças



Atenção!

Ao substituir esta peça, siga as instruções de instalação dos fabricantes de veículos, incluindo a utilização de quaisquer ferramentas recomendadas.

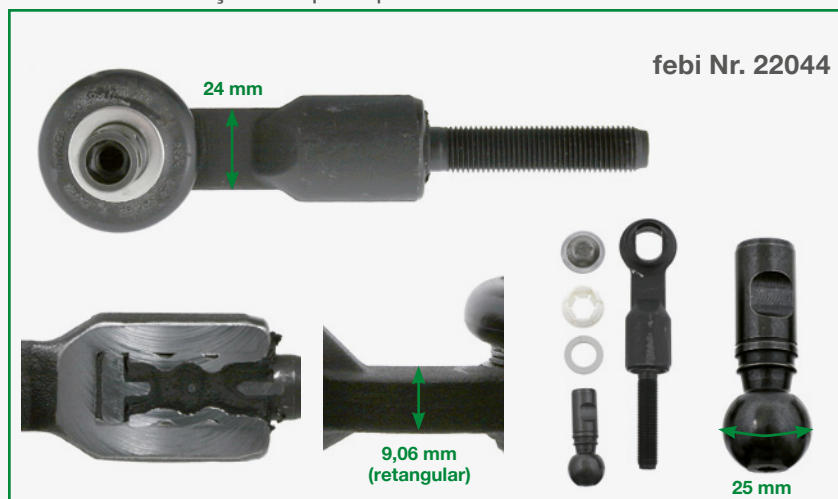

Para mais informação, visite: partsfinder.bilsteingroup.com